

# 振动盘式送钉机

FDM-SVB-1.25L



## 性价比高

质量稳定，性价比高



## 卡钉率低

标准螺钉卡钉率小于万分之二，弹平垫螺钉卡钉率小于万分之五



## 特殊料盘

一体成型特制高分子材料，耐磨损性强，减少螺钉料盘间摩擦，降低噪音



## 缺料报警

标配缺料传感器，保证送钉机供料充足



## 总控制系统 (可选配)

可同时控制 1 台送钉机、1 台料仓以及 2 个拧紧模组，有效降低您的额外投入，例如 PLC 等



## 行业运用



汽车零部件



汽车电子



新能源汽车



通讯



家电

## 产品结构

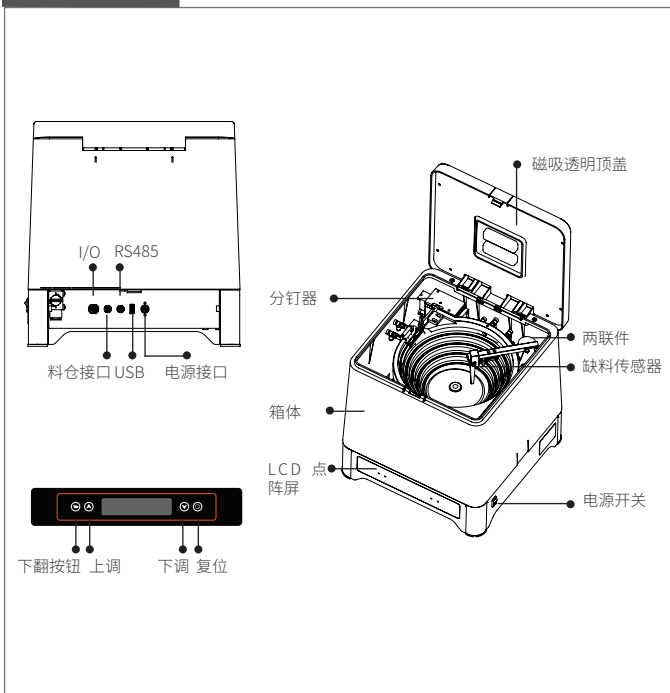

## 产品参数

系列	FDM-SVB-1.25L	
适用型号	FDM-SVB-1.25L-C1-G5-0000000000 FDM-SVB-1.25L-C1-G5-0F00000000 (含支架) FDM-SVB-1.25L-C2-G5-0000000000 FDM-SVB-1.25L-C2-G5-0F00000000 (含支架)	
螺钉规格	螺纹直径	M2-M6
	螺杆长度	M2-M4 ≤ 25mm; M5-M6 ≤ 20mm
	螺帽直径	4 ≤ D ≤ 12mm
长径比	通用螺钉	1.5 ≤ L/D ≤ 7.5 (M2-M2.5) ; 1.3 ≤ L/D ≤ 7.5 (M3-M6)
	组合螺钉	2 ≤ L/D ≤ 7.5 (M2-M2.5) ; 1.6 ≤ L/D ≤ 7.5 (M3-M6)
支架	D ≥ 6.5mm 或 L ≥ 15, 必须选配支架	
尺寸 (L*W*H)	330x330x350 mm	
重量	约 22kg	
容量	1.25L	
额定工作气压	0.5-0.6Mpa	
设备电压	DC24V	
额定功率	24 W	
进气管径	Φ10mm	
耗气量	单通道: 0.25-0.3m <sup>3</sup> /min; 双通道: 0.4-0.45m <sup>3</sup> /min	
噪音值 (1m 外)	70dB( 无料仓) ; 75dB( 含料仓)	
供料速度	40-60pcs/min	
选配功能	总控制器	

